



SUISSE 



# Bergonzo Charles SA

Pour tous vos problèmes de pulvérisation

Gicleurs pour brûleurs à mazout

Pulvérisation



Gicleurs à retour :

Pour un bon fonctionnement, le retour ne doit jamais être fermé complètement.

Bergonzo Charles SA, Beausite 3, CH-2740 Moutier

Tél : +41 (0) 32 494 60 00, Fax : +41 (0) 32 494 60 05

E-mail : [bergonzo@bergonzo.ch](mailto:bergonzo@bergonzo.ch)    Site Internet : [www.bergonzo.ch](http://www.bergonzo.ch)

# Type R

## Gicleurs pour brûleurs à mazout

Type	Angle de pulvérisation			
	30°	45°	60°	80°
R	0,40 - 1,50	0,40 - 3,75	0,40 - 3,75	0,40 - 3,75
RC		4,00 - 12	4,00 - 30	4,00 - 30

Débit standard en USG/h										
0,40	0,75	1,25	2,00	3,25	5,00	7,50	10	12,5	17	24
0,50	0,85	1,35	2,25	3,50	5,50	8,00	10,5	13	18	26
0,55	1,00	1,50	2,50	3,75	6,00	8,50	11	14	19	28
0,60	1,10	1,65	2,75	4,00	6,50	9,00	11,5	15	20	30
0,65	1,20	1,75	3,00	4,50	7,00	9,50	12	16	22	

Débit à 7 bar de pression : 1 USG = 3,785 l.

Viscosité : 1,3 ° E

Filtre inox : 200 mailles jusqu'à 2,00 et 120 mailles après 2,00 USG/h

Livraison : Boîte en carton 12 pièces et 20 pièces

Chaque gicleur est essayé séparément.

Exemple pour vos commandes :

Nb de pièces	Type	Angle	Débit
20	R	45°	1,10 USG/h

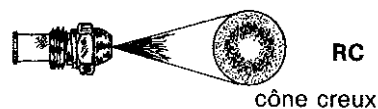
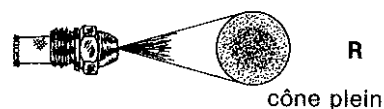
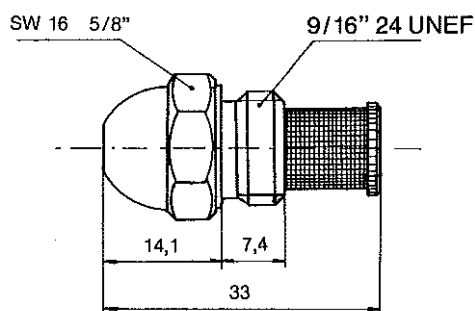

Nous déclinons toute responsabilité en cas de démontage de nos produits et refusons tout retour.

Sous réserve de modifications

Juin 2014

# Type D saphir

## Gicleurs pour brûleurs à mazout

Grâce à sa pastille en saphir, ce gicleur économise l'énergie et protège l'environnement.

Type	Angle de pulvérisation	
		30°
D	0,50 - 50	0,40 - 50

Débit standard en USG/h													
0,40	0,75	1,25	1,75	2,75	4,00	6,00	8,00	10	12	16	20	28	40
0,50	0,85	1,35	2,00	3,00	4,50	6,50	8,50	10,5	13	17	22	30	45
0,55	1,00	1,50	2,25	3,25	5,00	7,00	9,00	11	14	18	24	33	50
0,60	1,10	1,65	2,50	3,50	5,50	7,50	9,50	11,5	15	19	26	36	
0,65				3,75									

Débit à 7 bars de pression : 1 USG = 3,785 l.

Viscosité : 1,3 ° E

Filtre inox : 200 mailles jusqu'à 2,00 USG/h  
120 mailles après 2,00 USG/h

Livraison : Boîte en carton 12 pièces et 20 pièces

Chaque gicleur est essayé séparément.

Exemple pour vos commandes :

Nb de pièces	Type	Angle	Débit
40	D	60°	1,50 USG/h

### AVANTAGES DU GICLEUR À SAPHIR

- 1.) Pulvérisation plus fine
- 2.) Meilleure combustion
- 3.) Economie d'énergie
- 4.) Haute résistance à l'usure et à la corrosion

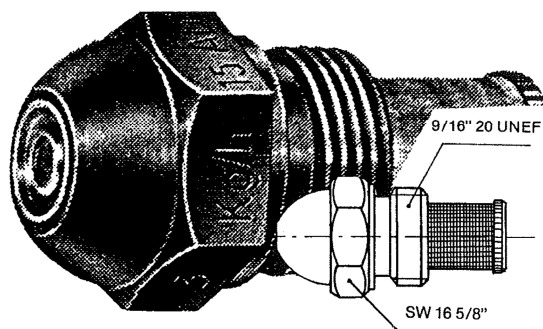

Nous déclinons toute responsabilité en cas de démontage de nos produits et refusons tout retour.

Sous réserve de modifications

Juin 2014

# Type A

## Gicleurs à retour

### Pastille en saphir

Type	Angle de pulvérisation	
	45°	60°
A3	3 - 250	3 - 250
A4	25 - 250	25 - 250

Débits standard en kg/h								
3	10	30	50	70	110	150	190	230
4	15	35	55	80	120	160	200	240
5	20	40	60	90	130	170	210	250
7,5	25	45	65	100	140	180	220	

Pression initiale : 20 bar

1 kg = 0,31 USG

Viscosité : 1,3 ° E

Filtre inox : 200 mailles jusqu'à 10 kg/h  
120 mailles depuis 10 kg/h

Livraison : Boîte en carton de 20 pièces

Exemple pour vos commandes :

Nb de pièces	Type	Rapport	Angle	Débit
40	A	3	60°	120 kg/h

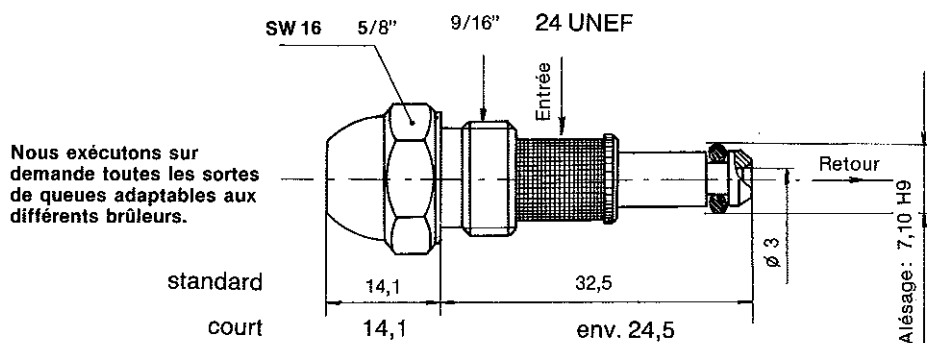

Nous déclinons toute responsabilité en cas de démontage de nos produits et refusons tout retour.

Sous réserve de modifications

Juin 2014

# Type B

## Gicleurs industriels à retour avec ou sans aiguille

Type	Angle de pulvérisation	
	30°	45° - 60° - 80°
B3	100 - 1000	20 - 1000
B5	100 - 1000	20 - 1000

Débit standard en kg/h									
20	50	90	130	200	300	400	500	600	800
25	60	100	140	225	325	425	525	650	850
30	70	110	150	250	350	450	550	700	900
40	80	125	175	275	375	475	575	750	950
									1000

Pression initiale : 25 bar

Viscosité : 2 ° E

Débit variable :

Max. : retour fermé complètement

Min. : pression retour 3 bar

B3 : 1/3 du débit max.

B5 : 1/5 du débit max.

Avec filtre jusqu'à 100 kg/h et sur demande au-dessus de 100 kg/h

Livraison : Boîte en plastique individuelle

Pour vos commandes : AA = avec aiguille/ SA = sans aiguille

Exemple pour vos commandes :

Nb de pièces	Type	Rapport	Angle	Avec aiguille	Débit
40	B	5	60°	AA	125 kg/h

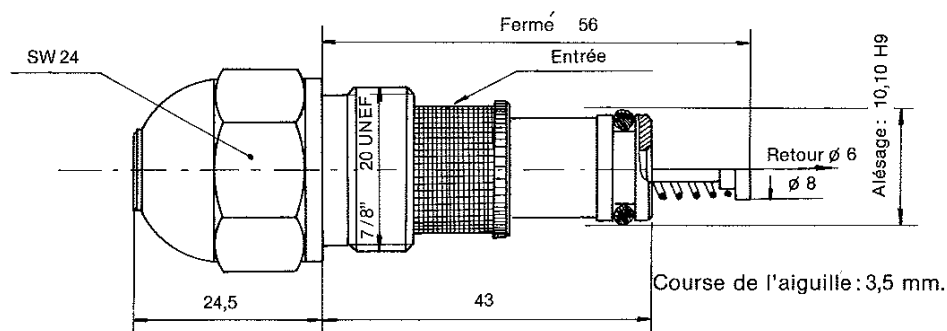

Nous déclinons toute responsabilité en cas de démontage de nos produits et refusons tout retour.

Sous réserve de modifications

Juin 2014

# Type C

## Gicleurs industriels à retour avec ou sans aiguille

Type	Angle de pulvérisation			
	45°	60°	80°	120°
C3	350 - 2000	350 - 2000		
C5	350 - 1400	350 - 1400	800 - 2000	800 - 2000

Débit standard en kg/h								
350	500	650	800	950	1100	1250	1500	1800
400	550	700	850	1000	1150	1300	1600	1900
450	600	750	900	1050	1200	1400	1700	2000

Pression initiale : 25 bar

Viscosité : 2 ° E

Débit variable :

Max. : retour fermé complètement

Min. : pression retour 3 bar

C3 : 1/3 du débit max.

C5 : 1/5 du débit max.

Pour vos commandes : AA = avec aiguille/ SA = sans aiguille

Exemple pour vos commandes :

Nb de pièces	Type	Rapport	Angle	Avec aiguille	Débit
40	C	3	45°	AA	950 kg/h

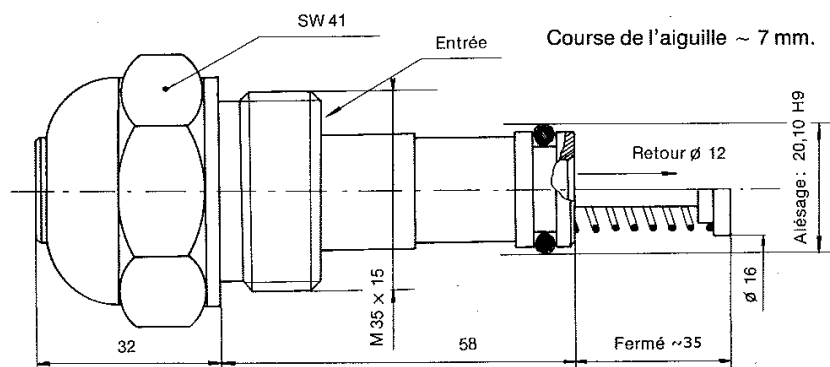

Nous déclinons toute responsabilité en cas de démontage de nos produits et refusons tout retour.

Sous réserve de modifications

Juin 2014

# Type H

Type	Angle de pulvérisation			
	30°	45°	60°	80°
H3	75 - 1000	75 - 1200	70 - 1000	75 - 1000
H5	75 - 1000	75 - 1000	75 - 1100	75 - 1000

	Débit standard en kg/h					
	70	75	80	90	100	
70	125	250	375	600	800	1050
75	150	275	400	650	850	1100
80	175	300	450	675	900	1200
90	200	325	500	700	950	
100	225	350	550	750	1000	

Pression initiale : 25 bar

Viscosité : 2 ° E

Débit variable :

Max. : pression retour max. 1 bar

Min. : pression retour 3 bar

H3 : 1/3 du débit max.

H5 : 1/5 du débit max.

Livraison : Boîte plastique individuelle

Intérieur livrable séparément : pour vos commandes EH

Exemple pour vos commandes :

Nb de pièces	Type	Rapport	Angle	Débit
40	H	3	45°	150 kg/h

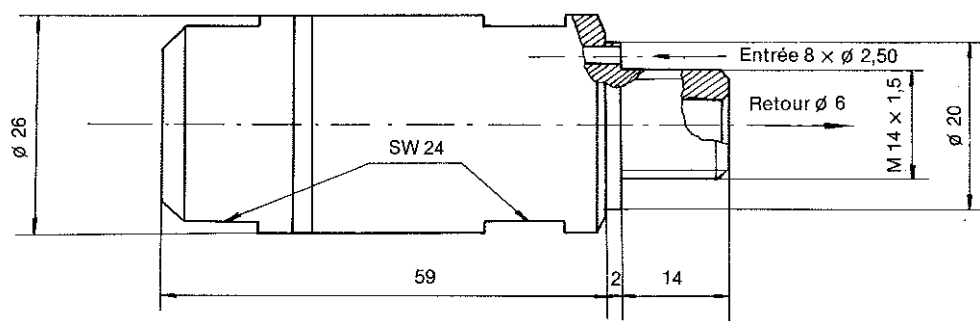

Nous déclinons toute responsabilité en cas de démontage de nos produits et refusons tout retour.

Sous réserve de modifications

Juin 2014

# Type M 14

## Gicleurs industriels à retour

Type	Angle de pulvérisation	
	45°	55°
M 14/3 saphir	30 – 350	
M14/5 saphir	30 – 350	35 – 300
M 14/3	375 – 1200	
M14/5	375 – 1200	350 – 1300

Débit standard en kg/h								
30	50	120	200	300	450	650	850	1050
35	60	140	225	350	500	700	900	1100
40	80	160	250	375	550	750	950	1150
45	100	180	275	400	600	800	1000	1200
								1300

Pression initiale : 25 bar

Viscosité : 2 ° E

Livraison : boîte individuelle en carton

Intérieur livrable séparément pour vos commandes EM 14

Débit variable :

Max. : pression retour max. 1 bar

Min. : pression retour 3 bar

M 14/3 = 1/3 du débit max.

M 14/5 = 1/5 du débit max.

Exemple pour vos commandes :

Nb de pièces	Type	Rapport	Angle	Débit
40	M 14	3	45°	100 kg/h

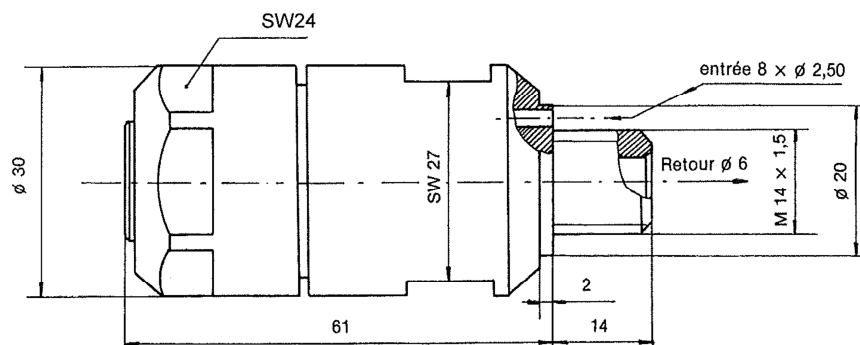

Nous déclinons toute responsabilité en cas de démontage de nos produits et refusons tout retour.

Sous réserve de modifications

Juin 2014



# Type M 30

## Gicleurs industriels à retour

Type	Angle de pulvérisation	
	45°	55°
M30 1/5	700 - 2000	700 - 2000

Débit standard en kg/h				
700	950	1150	1350	1700
800	1000	1200	1400	1800
850	1050	1250	1500	1900
900	1100	1300	1600	2000

Pression initiale : 25 bar

Débit variable

Max. : pression retour max. 1 bar

Viscosité : 2 ° E

Min. : pression retour 3 bars

M 30 1/5 = 1/5 du débit max.

Intérieur livrable séparément pour vos commandes EM 30

Exemple pour vos commandes :

Nb de pièces	Type	Angle	Débit
40	M30	45°	1000 kg/h

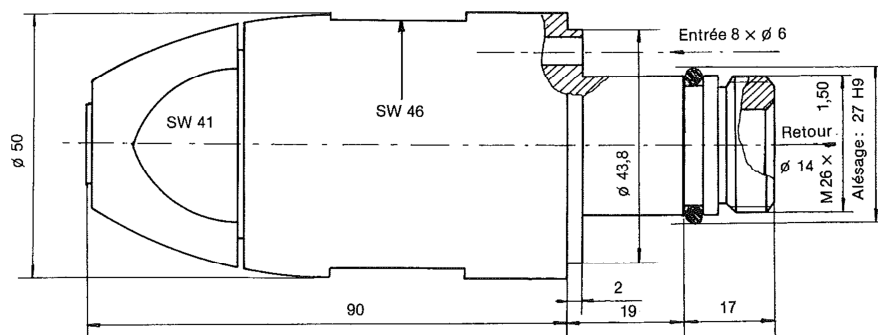

Nous déclinons toute responsabilité en cas de démontage de nos produits et refusons tout retour.

Sous réserve de modifications

Juin 2014

# Type S

## Gicleurs industriels à retour

Type	Angle de pulvérisation	
	45°	60°
S 5	60 - 1000	60 - 1000

Débit standard en kg/h						
60	140	225	350	550	750	950
80	160	250	400	600	800	1000
100	180	275	450	650	850	
120	200	300	500	700	900	

Pression initiale : 25 bar

Viscosité : 2 ° E

Débit variable :

Max. : retour fermé complètement

Min. : pression retour 3 kg/cm<sup>2</sup>

S5 : 1/5 du débit max.

Livraison : pastille et chicane usinées ensemble et numérotées

Exemple pour vos commandes :

Nb de pièces	Type	Angle	Débit
40	S	60°	120 kg/h

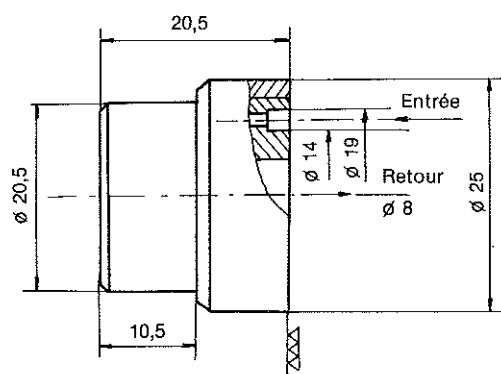

Nous déclinons toute responsabilité en cas de démontage de nos produits et refusons tout retour.

Sous réserve de modifications

Juin 2014



**Débit en kg/h des gicleurs pour brûleurs à mazout CBM et potentiel thermique calculé avec un rendement de combustion de 90%**

Débit du gicleur en USG	Pression de la pompe en kg/cm <sup>2</sup>							
		7	10	12	14	16	18	20
0,40	kg/h	1,28	1,49	1,62	1,79	1,91	2,00	2,01
	kcal/h	11,520	13,410	14,580	16,110	17,190	18,000	18,090
0,50		1,58	1,90	2,05	2,14	2,32	2,40	2,46
		14,220	17,100	18,450	19,260	20,880	21,600	22,140
0,60		1,91	2,30	2,55	2,72	2,90	3,02	3,10
		17,190	20,700	22,050	24,480	26,100	27,180	27,900
0,65		2,11	2,40	2,76	2,95	3,09	3,29	3,41
		18,990	21,600	24,840	26,550	27,810	29,610	30,690
0,75		2,38	2,89	3,18	3,40	3,57	3,78	3,91
		21,420	26,010	28,620	30,600	32,130	34,020	35,190
0,80		2,60	2,95	3,40	3,63	3,79	3,96	4,04
		23,400	26,550	30,600	32,670	34,110	35,640	36,360
0,85		2,72	3,27	3,57	3,82	4,07	4,30	4,42
		24,480	29,430	32,130	34,380	36,630	38,700	39,780
1,00		3,20	3,85	4,25	4,50	4,78	5,03	5,23
		28,880	34,650	38,250	40,500	43,020	45,270	47,070
1,20		3,87	4,63	5,10	5,44	5,74	6,04	6,30
		34,830	41,670	45,900	48,960	51,660	54,360	56,700
1,35		4,33	5,20	5,74	6,12	6,46	6,80	7,07
		38,970	46,800	51,660	55,080	58,140	61,200	63,630
1,50	Kg/h	4,80	5,78	6,38	6,80	7,19	7,56	7,86
	kcal/h	43,200	52,020	57,420	61,200	64,710	68,040	70,740
1,65		5,31	6,38	7,01	7,48	7,90	8,34	8,67
		47,790	57,420	63,090	67,320	71,100	75,060	78,030
1,75		5,61	6,76	7,44	7,95	8,41	8,89	9,23
		50,490	60,840	66,960	71,550	75,690	80,010	83,070
2,00		6,42	7,70	8,50	9,10	9,60	10,10	10,45
		57,780	69,300	76,500	81,900	86,400	90,900	94,050
2,25		7,22	8,67	9,56	10,20	10,80	11,40	11,80
		64,980	78,030	86,040	91,800	97,200	102,600	106,200
2,50		8,04	9,65	10,59	11,30	11,99	12,61	13,10
		72,360	86,850	95,310	101,700	107,910	113,490	117,900
3,00		9,65	11,55	12,70	13,60	14,40	15,11	15,69
		86,850	103,950	114,300	122,400	129,600	135,990	141,210
3,50		11,21	13,47	14,81	15,85	16,75	17,61	18,30
		100,890	121,230	133,290	142,650	150,750	158,490	164,700
4,00		12,82	15,41	16,95	18,10	19,12	20,02	20,09
		115,380	138,690	152,550	162,900	172,080	180,180	180,810
4,50		14,45	17,32	19,10	20,04	21,50	22,70	23,29
		130,050	155,880	171,900	180,360	193,500	204,300	209,520
5,00		16,10	19,30	21,20	22,65	24,00	25,25	26,20
		144,900	173,700	190,800	203,850	216,000	227,250	235,800
5,50		17,70	21,20	23,30	24,90	26,40	27,70	28,80
		159,300	190,800	209,700	224,100	237,600	249,300	259,200
6,00		19,60	23,17	25,50	27,20	28,75	30,03	31,45
		176,400	208,530	229,500	244,800	258,750	270,270	283,050
6,50	Kg/h	21,10	24,00	27,64	29,50	30,90	32,90	34,10
	kcal/h	189,900	216,000	248,760	265,500	278,100	296,100	306,900

Nous déclinons toute responsabilité en cas de démontage de nos produits et refusons tout retour.

Sous réserve de modifications

Juin 2014



## Conditions générales de vente

---

### 1. Application

Les présentes conditions générales de vente sont applicables pleinement à toutes nos ventes à moins qu'elles ne soient modifiées ou complétées par des arrangements pris par écrit des deux parties.

### 2. Offres

Toutes nos offres s'entendent sans engagement. Nous conservons le droit de propriété et le droit d'auteur sur nos produits. La validité de nos offres est de 2 mois. Nous nous réservons toute augmentation par rapport à l'augmentation du coût de la vie, du coût du traitement de surface, ainsi qu'aux fluctuations des prix de la matière.

### 3. Commandes

Gicleurs A-D-R-RC-HO :

- pour une commande avec une valeur de marchandise inférieure à CHF 100.- : CHF 35.- de supplément

- pour une commande avec une valeur de marchandise inférieure à CHF 250.- : CHF 25.- de supplément

Autres types de gicleurs : pour une commande totale de 3 gicleurs, un supplément vous sera facturé qui varie selon le type demandé.

### 4. Prix

Nos prix s'entendent départ usine, Moutier, hors taxes, frais d'assurances, d'emballage, de port et de douane à la charge du client.

### 5. Conditions de paiement

Les factures sont payables net, sans déduction aucune, à 30 jours date de facture.

Les proformas sont payables net d'avance.

Tous les éventuels frais bancaires découlant des paiements sont à la charge de l'acheteur.

### 6. Délai de livraison

Nous nous efforçons toujours de respecter les délais de livraison que nous établissons au plus juste. Nous ne pouvons toutefois assumer aucune garantie en cas de non-respect.

Le délai de livraison se prolonge proportionnellement en cas de force majeure, y compris en cas de grève, peu importe si ces événements interviennent chez nous ou chez un de nos fournisseurs. Toute demande de paiement d'indemnité de retard, particulièrement de dommages et intérêts, est exclue.

### 7. Réclamations

Des réclamations quant à d'éventuels défauts de nos produits doivent nous parvenir par écrit, au plus tard dans les 3 mois qui suivent la réception de la marchandise. A défaut d'une telle notification, la livraison est considérée comme acceptée.

Les pièces qui présenteraient des défauts manifestes, seront reprises et échangées gratuitement dans les meilleurs délais.

Toute responsabilité quant aux éventuels dommages causés directement ou indirectement par un défaut de nos pièces est exclue.

En cas de démontage de nos produits par le client ou autres personnes non autorisées, ainsi qu'en cas d'utilisation inadéquate de la marchandise livrée, nous déclinons toute responsabilité et nous nous verrons contraints de refuser tout retour de marchandise.

### 8. Annulation de commande par l'acheteur

Une annulation de commande ne peut être acceptée que si le client prend à sa charge les pièces déjà terminées, ainsi que les frais de port et emballage, frais bancaires correspondants.

### 9. Annulation de commande par Bergonzo SA

En cas de force majeure ou de circonstances exceptionnelles, indépendantes de notre volonté, nous nous réservons le droit de résilier le contrat sans que le client puisse prétendre à une indemnité quelconque.

### 10. Prorogation de for et droit applicable

Seul le droit suisse est applicable en cas de litige et la juridiction exclusivement compétente se trouve à Moutier.

Bergonzo Charles SA

Nous déclinons toute responsabilité en cas de démontage de nos produits et refusons tout retour.

Sous réserve de modifications

Juin 2014